

SISTEMA DE EVALUACIÓN GLOBAL DE RHODE ISLAND

PRUEBA DE PRÁCTICA

# Matemáticas

## 5.º Grado

---

Nombre del estudiante

---

Nombre de la escuela

---

Nombre del distrito escolar



**RIDE** Rhode Island  
Department  
of Education

# Matemáticas para 5.º grado

## PRUEBA DE PRÁCTICA

### SESIÓN 1

Esta prueba contiene 20 preguntas.

*Puedes usar tu hoja de referencia durante esta sesión.*  
**No** puedes usar una calculadora durante esta sesión.



### Instrucciones

Lee cada pregunta detenidamente y luego respóndela lo mejor posible. Debes escribir todas las respuestas en tu Documento de respuestas de la Prueba de práctica.

Para algunas preguntas, marcarás tus respuestas rellenando los círculos en tu Documento de respuestas de la Prueba de práctica. Asegúrate de sombrear los círculos completamente. No hagas ninguna marca fuera de los círculos. Si necesitas cambiar una respuesta, asegúrate de borrar tu primera respuesta completamente.

Para otras preguntas, necesitarás completar una cuadrícula de respuestas. Las instrucciones para completar las preguntas con cuadrículas de respuestas están provistas en la próxima página.

Si en alguna pregunta se te pide que demuestres o expliques tu trabajo, debes hacerlo para recibir el crédito completo. Escribe tu respuesta en el espacio provisto. Solo las respuestas escritas dentro del espacio provisto serán calificadas.

# Grade 5 Mathematics

## PRACTICE TEST

### SESSION 1

This session contains 20 questions.

*You may use your reference sheet during this session.  
You may **not** use a calculator during this session.*



### Directions

Read each question carefully and then answer it as well as you can. You must record all answers in your Practice Test Answer Document.

For some questions, you will mark your answers by filling in the circles in your Practice Test Answer Document. Make sure you darken the circles completely. Do not make any marks outside of the circles. If you need to change an answer, be sure to erase your first answer completely.

For other questions, you will need to fill in an answer grid. Directions for completing questions with answer grids are provided on the next page.

If a question asks you to show or explain your work, you must do so to receive full credit. Write your response in the space provided. Only responses written within the provided space will be scored.



**Directions for Completing Questions with Answer Grids**

1. Work the question and find an answer.
2. Enter your answer in the answer boxes at the top of the answer grid.
3. Print only one number or symbol in each box. Do not leave a blank box in the middle of an answer.
4. Under each answer box, fill in the circle that matches the number or symbol you wrote above. Make a solid mark that completely fills the circle.
5. Do not fill in a circle under an unused answer box.
6. If you need to change an answer, be sure to erase your first answer completely.
7. See below for examples of how to correctly complete an answer grid.

**Examples**

|                                  |                                  |                                  |                                  |                                  |                       |
|----------------------------------|----------------------------------|----------------------------------|----------------------------------|----------------------------------|-----------------------|
| <b>0</b>                         | <b>.</b>                         | <b>4</b>                         | <b>3</b>                         | <b>2</b>                         |                       |
| <input type="radio"/>            | <input checked="" type="radio"/> | <input type="radio"/>            | <input type="radio"/>            | <input type="radio"/>            | <input type="radio"/> |
| <input checked="" type="radio"/> | 0                                | 0                                | 0                                | 0                                | 0                     |
| 1                                | 1                                | 1                                | 1                                | 1                                | 1                     |
| 2                                | 2                                | 2                                | 2                                | <input checked="" type="radio"/> | 2                     |
| 3                                | 3                                | 3                                | <input checked="" type="radio"/> | 3                                | 3                     |
| 4                                | 4                                | <input checked="" type="radio"/> | 4                                | 4                                | 4                     |
| 5                                | 5                                | 5                                | 5                                | 5                                | 5                     |
| 6                                | 6                                | 6                                | 6                                | 6                                | 6                     |
| 7                                | 7                                | 7                                | 7                                | 7                                | 7                     |
| 8                                | 8                                | 8                                | 8                                | 8                                | 8                     |
| 9                                | 9                                | 9                                | 9                                | 9                                | 9                     |

|                       |                       |                                  |                                  |                                  |                       |
|-----------------------|-----------------------|----------------------------------|----------------------------------|----------------------------------|-----------------------|
|                       |                       | <b>.</b>                         | <b>2</b>                         | <b>5</b>                         |                       |
| <input type="radio"/> | <input type="radio"/> | <input checked="" type="radio"/> | <input type="radio"/>            | <input type="radio"/>            | <input type="radio"/> |
| 0                     | 0                     | 0                                | 0                                | 0                                | 0                     |
| 1                     | 1                     | 1                                | 1                                | 1                                | 1                     |
| 2                     | 2                     | 2                                | <input checked="" type="radio"/> | 2                                | 2                     |
| 3                     | 3                     | 3                                | 3                                | 3                                | 3                     |
| 4                     | 4                     | 4                                | 4                                | 4                                | 4                     |
| 5                     | 5                     | 5                                | 5                                | <input checked="" type="radio"/> | 5                     |
| 6                     | 6                     | 6                                | 6                                | 6                                | 6                     |
| 7                     | 7                     | 7                                | 7                                | 7                                | 7                     |
| 8                     | 8                     | 8                                | 8                                | 8                                | 8                     |
| 9                     | 9                     | 9                                | 9                                | 9                                | 9                     |

|                       |                       |                       |                                  |                                  |                                  |
|-----------------------|-----------------------|-----------------------|----------------------------------|----------------------------------|----------------------------------|
|                       |                       |                       | <b>4</b>                         | <b>3</b>                         | <b>8</b>                         |
| <input type="radio"/> | <input type="radio"/> | <input type="radio"/> | <input type="radio"/>            | <input type="radio"/>            | <input type="radio"/>            |
| 0                     | 0                     | 0                     | 0                                | 0                                | 0                                |
| 1                     | 1                     | 1                     | 1                                | 1                                | 1                                |
| 2                     | 2                     | 2                     | 2                                | 2                                | 2                                |
| 3                     | 3                     | 3                     | 3                                | <input checked="" type="radio"/> | 3                                |
| 4                     | 4                     | 4                     | <input checked="" type="radio"/> | 4                                | 4                                |
| 5                     | 5                     | 5                     | 5                                | 5                                | 5                                |
| 6                     | 6                     | 6                     | 6                                | 6                                | 6                                |
| 7                     | 7                     | 7                     | 7                                | 7                                | 7                                |
| 8                     | 8                     | 8                     | 8                                | 8                                | <input checked="" type="radio"/> |
| 9                     | 9                     | 9                     | 9                                | 9                                | 9                                |

|                                  |                                  |                                  |                                  |                       |                       |
|----------------------------------|----------------------------------|----------------------------------|----------------------------------|-----------------------|-----------------------|
| <b>6</b>                         | <b>8</b>                         | <b>1</b>                         | <b>9</b>                         |                       |                       |
| <input type="radio"/>            | <input type="radio"/>            | <input type="radio"/>            | <input type="radio"/>            | <input type="radio"/> | <input type="radio"/> |
| 0                                | 0                                | 0                                | 0                                | 0                     | 0                     |
| 1                                | 1                                | <input checked="" type="radio"/> | 1                                | 1                     | 1                     |
| 2                                | 2                                | 2                                | 2                                | 2                     | 2                     |
| 3                                | 3                                | 3                                | 3                                | 3                     | 3                     |
| 4                                | 4                                | 4                                | 4                                | 4                     | 4                     |
| 5                                | 5                                | 5                                | 5                                | 5                     | 5                     |
| <input checked="" type="radio"/> | 6                                | 6                                | 6                                | 6                     | 6                     |
| 7                                | 7                                | 7                                | 7                                | 7                     | 7                     |
| 8                                | <input checked="" type="radio"/> | 8                                | 8                                | 8                     | 8                     |
| 9                                | 9                                | 9                                | <input checked="" type="radio"/> | 9                     | 9                     |

- 1 Olga ordenó 144 paquetes de perlas en una tienda de manualidades. Cada paquete contiene 25 perlas.

¿Cuál es el número total de perlas que ordenó Olga?

- A. 1008
- B. 2500
- C. 3380
- D. 3600

- 2 Una niña comió  $\frac{1}{2}$  pastel de manzana y su hermana comió  $\frac{1}{3}$  del mismo pastel.

¿En cuál de los siguientes modelos de fracciones la parte sombreada muestra la fracción **total** del pastel que comieron las dos hermanas?

A. **Pastel**

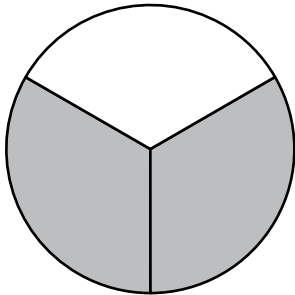

B. **Pastel**

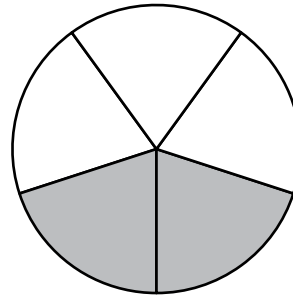

C. **Pastel**

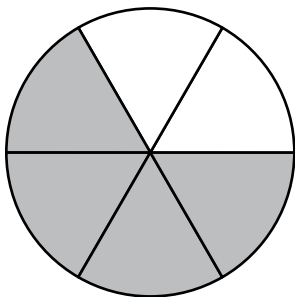

D. **Pastel**

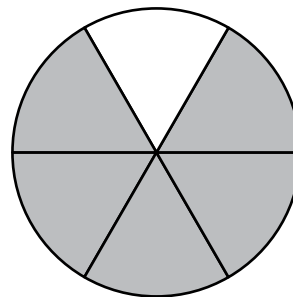

- 1 Olga ordered 144 packages of beads from a craft store. Each package contains 25 beads.

What is the total number of beads Olga ordered?

- A. 1008
- B. 2500
- C. 3380
- D. 3600

- 2 A child ate  $\frac{1}{2}$  of an apple pie, and her sister ate  $\frac{1}{3}$  of the same pie.

In which of the following fraction models does the shaded part show the **total** fraction of the pie eaten by the two sisters?

A.

**Pie**

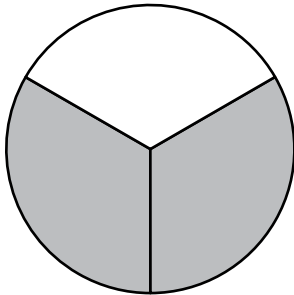

B.

**Pie**

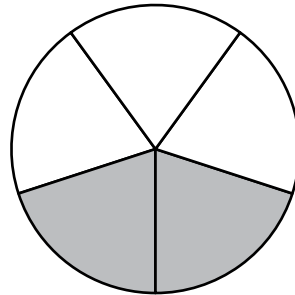

C.

**Pie**

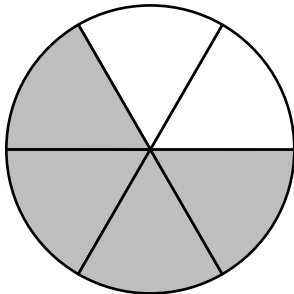

D.

**Pie**

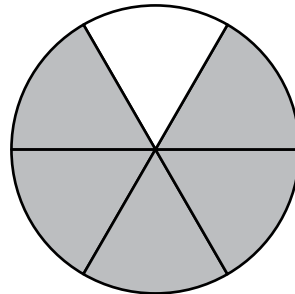

- 3 La ubicación del punto  $B$  en un plano de coordenadas es representada por el par ordenado  $(8, 4)$ .
- ¿Cuál de las siguientes afirmaciones describe la ubicación del punto  $B$  en el plano de coordenadas?
- A. El punto  $B$  está 4 unidades a la derecha del origen y 8 unidades arriba del origen.
  - B. El punto  $B$  está 8 unidades a la derecha del origen y 4 unidades arriba del origen.
  - C. El punto  $B$  está 4 unidades a la izquierda del origen y 8 unidades abajo del origen.
  - D. El punto  $B$  está 8 unidades a la izquierda del origen y 4 unidades abajo del origen.
- 4 ¿Cuál de las siguientes expresiones es equivalente a  $5 \times \frac{1}{2}$ ?
- A.  $5 \times 1 \div 2$
  - B.  $5 \times 2 \div 1$
  - C.  $(5 \times 1) \div (5 \times 2)$
  - D.  $(5 \times 2) \div (5 \times 1)$

- 3 The location of Point  $B$  on a coordinate plane is represented by the ordered pair  $(8, 4)$ .

Which of the following statements describes the location of Point  $B$  on the coordinate plane?

- A. Point  $B$  is 4 units to the right of the origin and 8 units up from the origin.
- B. Point  $B$  is 8 units to the right of the origin and 4 units up from the origin.
- C. Point  $B$  is 4 units to the left of the origin and 8 units down from the origin.
- D. Point  $B$  is 8 units to the left of the origin and 4 units down from the origin.

- 4 Which of the following expressions is equivalent to  $5 \times \frac{1}{2}$ ?

- A.  $5 \times 1 \div 2$
- B.  $5 \times 2 \div 1$
- C.  $(5 \times 1) \div (5 \times 2)$
- D.  $(5 \times 2) \div (5 \times 1)$

- 5 Un estudiante quiere redondear este número.

89.473

¿Cuáles de estas afirmaciones sobre el redondeo del número son correctas?

Escoge las **tres** respuestas correctas.

- A. El número 89.473 redondeado a la unidad más cercana es 89.
- B. El número 89.473 redondeado a la unidad más cercana es 90.
- C. El número 89.473 redondeado a la décima más cercana es 89.47.
- D. El número 89.473 redondeado a la décima más cercana es 89.5.
- E. El número 89.473 redondeado a la centésima más cercana es 89.46.
- F. El número 89.473 redondeado a la centésima más cercana es 89.47.

- 5 A student wants to round this number.

89.473

Which of these statements about rounding the number are correct?

Select the **three** correct answers.

- A. The number 89.473 rounded to the nearest one is 89.
- B. The number 89.473 rounded to the nearest one is 90.
- C. The number 89.473 rounded to the nearest tenth is 89.47.
- D. The number 89.473 rounded to the nearest tenth is 89.5.
- E. The number 89.473 rounded to the nearest hundredth is 89.46.
- F. The number 89.473 rounded to the nearest hundredth is 89.47.

**Esta pregunta tiene cuatro partes. Escribe tu respuesta en tu Documento de respuestas. Asegúrate de etiquetar cada parte de tu respuesta.**

- 6** Una planificadora de ciudades está usando el plano de coordenadas que se muestra en tu Documento de respuestas para diseñar un parque de juegos nuevo. Ya ha trazado la ubicación de los columpios.
- a.** Ubicará el tobogán en el punto  $(13, 5)$ .  
En el plano de coordenadas provisto en tu Documento de respuestas, traza el punto que representa la ubicación del tobogán.
- b.** ¿Cuál es el par ordenado que representa la ubicación de los columpios en el plano de coordenadas provisto en tu Documento de respuestas?
- c.** La planificadora ubicará el baño a 9 unidades del origen en el eje  $x$  y a 2 unidades del origen en el eje  $y$ .  
¿Qué par ordenado puede usar para representar la ubicación del baño?
- d.** La planificadora ubicará el área de pícnic a 3 unidades de distancia de los columpios en el plano de coordenadas.  
¿Cuáles son **dos** pares ordenados que puede usar para representar las posibles ubicaciones del área de pícnic? Muestra o explica cómo hallaste tus respuestas.

**This question has four parts. Write your response in your Practice Test Answer Document. Be sure to label each part of your response.**

- 6** A city planner is using the coordinate plane shown in your Practice Test Answer Document to design a new playground. She has already plotted the location of the swings.
- a.** She will locate the slide at the point  $(13, 5)$ .  
On the coordinate plane provided in your Practice Test Answer Document, plot the point that represents the location of the slide.
- b.** What is the ordered pair that represents the location of the swings on the coordinate plane provided in your Practice Test Answer Document?
- c.** The planner will locate the restroom 9 units from the origin along the  $x$ -axis and 2 units from the origin along the  $y$ -axis.  
What is an ordered pair that she can use to represent the location of the restroom?
- d.** The planner will locate a picnic area 3 units away from the swings on the coordinate plane.  
What are **two** ordered pairs that she can use to represent possible locations of the picnic area? Show or explain how you found your answers.

- 7 ¿Cuáles de los siguientes valores pueden reemplazar a  $\square$  para hacer que esta afirmación sea verdadera?

$$11 \times \frac{\square}{5} \text{ es mayor que } 11.$$

Escoge las **tres** respuestas correctas.

- A. 3
  - B. 7
  - C. 8
  - D. 4
  - E. 6
  - F. 5
- 8 Los precios para alquilar una bicicleta en la Tienda de Bicis de Leo se muestran en este recuadro.

**Precios de alquiler de bicicletas**

\$6.50 la primera hora

\$1.50 cada hora adicional

¿Cuál es el precio total por alquilar una bicicleta en la Tienda de Bicis de Leo durante 3 horas?

- A. \$8.00
- B. \$9.50
- C. \$12.50
- D. \$13.00

- 7 Which of the following values belong in the  $\square$  to make this statement true?

$$11 \times \frac{\square}{5} \text{ is greater than } 11.$$

Select the **three** correct answers.

- A. 3
  - B. 7
  - C. 8
  - D. 4
  - E. 6
  - F. 5
- 8 The prices for renting a bicycle from Leo's Bike Shop are shown in this box.

|   |
|---|
| <p style="text-align: center;"><b>Bicycle Rental Prices</b></p> <p>\$6.50 for the first hour</p> <p>\$1.50 for each additional hour</p> |
|---|

What is the total price for renting a bicycle from Leo's Bike Shop for 3 hours?

- A. \$8.00
- B. \$9.50
- C. \$12.50
- D. \$13.00

- 9 Esta lista muestra los talles de calzado de ocho estudiantes en una clase de quinto grado.

**Talles de calzado de los estudiantes**

| Nombre  | Talles de calzado |
|---------|-------------------|
| Becca   | 7                 |
| Cara    | $6\frac{1}{2}$    |
| Dean    | $6\frac{1}{2}$    |
| Kareem  | $7\frac{1}{2}$    |
| Leah    | 6                 |
| Luke    | 8                 |
| Suzanne | $6\frac{1}{2}$    |
| Wally   | $7\frac{1}{2}$    |

- 9 This list shows the shoe sizes of eight students in a fifth-grade class.

**Student's Shoe Sizes**

| Name    | Shoe Size      |
|---------|----------------|
| Becca   | 7              |
| Cara    | $6\frac{1}{2}$ |
| Dean    | $6\frac{1}{2}$ |
| Kareem  | $7\frac{1}{2}$ |
| Leah    | 6              |
| Luke    | 8              |
| Suzanne | $6\frac{1}{2}$ |
| Wally   | $7\frac{1}{2}$ |

¿Cuál de los siguientes diagramas lineales representa correctamente los talles de calzado de los estudiantes de la clase de quinto grado?

A. **Talles de calzado de los estudiantes**

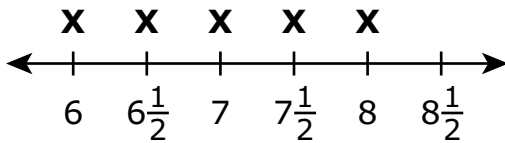

Talle de calzado

B. **Talles de calzado de los estudiantes**

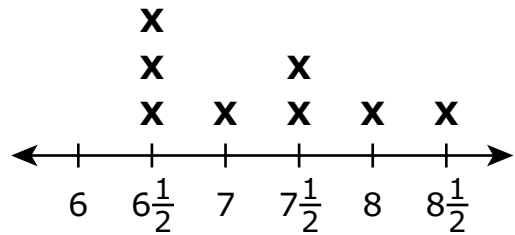

Talle de calzado

C. **Talles de calzado de los estudiantes**

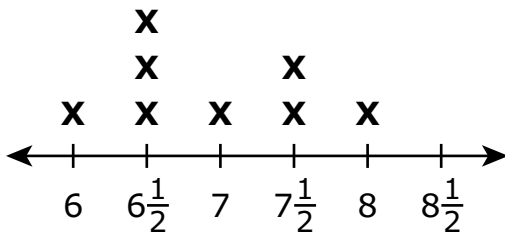

Talle de calzado

D. **Talles de calzado de los estudiantes**

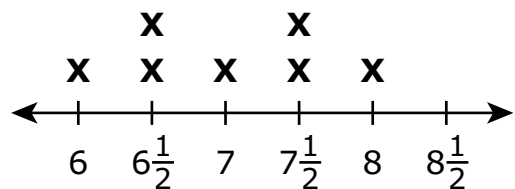

Talle de calzado

Which of the following line plots correctly represents the shoe sizes of the eight students in the fifth-grade class?

A. **Student's Shoe Sizes**

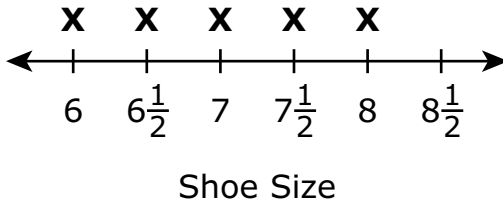

B. **Student's Shoe Sizes**

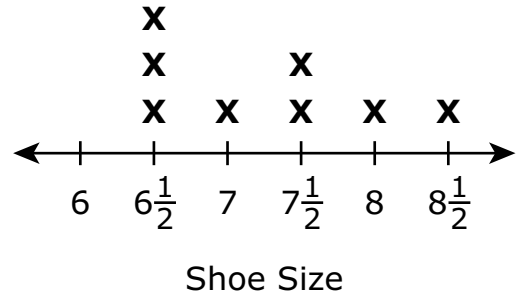

C. **Student's Shoe Sizes**

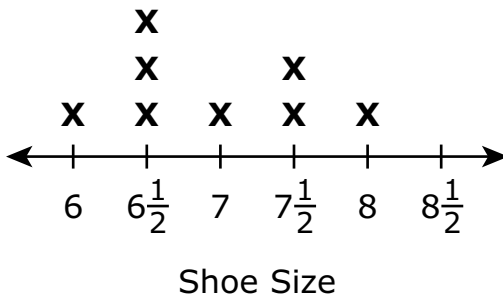

D. **Student's Shoe Sizes**

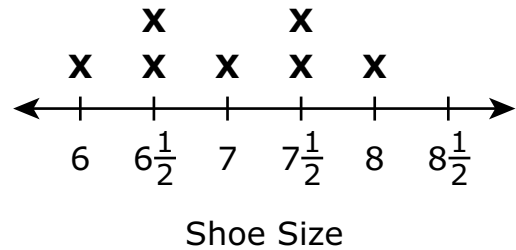

- 10 Tim escribió esta expresión.

$$4 \times (5 + 2)$$

¿Cuál de las siguientes opciones es equivalente a su expresión?

- A. 11
- B. 22
- C. 28
- D. 40

- 11 ¿En cuál de los siguientes números el 9 tiene un valor que es  $\frac{1}{10}$  el valor del 9 en el número 871.953?

Escoge las **dos** respuestas correctas.

- A. 146.792
- B. 219.73
- C. 394.821
- D. 429.13
- E. 593.427
- F. 652.49

- 10 Tim wrote this expression.

$$4 \times (5 + 2)$$

Which of the following is equivalent to his expression?

- A. 11
- B. 22
- C. 28
- D. 40
- 11 In which of the following numbers does the 9 have a value that is  $\frac{1}{10}$  the value of the 9 in the number 871.953?
- Select the **two** correct answers.
- A. 146.792
- B. 219.73
- C. 394.821
- D. 429.13
- E. 593.427
- F. 652.49

- 12 Un profesor escribió esta expresión para resolver un problema matemático.

$$4 \div \frac{1}{12}$$

¿Cuál de los siguientes podría ser el problema que el profesor está resolviendo?

- A. Un atleta correrá 4 millas y luego caminará  $\frac{1}{12}$  de milla más. ¿Cuál es la cantidad total de millas que el atleta correrá y caminará?
- B. Un grupo de amigos compartirá 4 pasteles enteros. Cada amigo recibirá  $\frac{1}{12}$  de un pastel entero. ¿Cuál es la cantidad total de amigos que recibirán un trozo de pastel?
- C. Una persona trabajará un total de 4 horas este fin de semana. La persona trabajará  $\frac{1}{12}$  de hora el sábado. ¿Cuál es la cantidad total de horas que la persona trabajará el domingo?
- D. Un cocinero usará huevos en 4 recetas esta semana. El cocinero usará  $\frac{1}{12}$  de un cartón de huevos en cada receta. ¿Cuál es la cantidad total de cartones de huevo que usará el cocinero esta semana?

- 13 Escribe este número de forma estándar.

sesenta y tres y quinientas cuarenta y seis milésimas

Escribe tu respuesta en los recuadros para respuestas de la parte superior de la cuadrícula de respuestas **y** rellena completamente los círculos que correspondan.

- 12 A teacher wrote this expression to solve a math problem.

$$4 \div \frac{1}{12}$$

Which of the following could be the problem the teacher is solving?

- A. An athlete will run 4 miles and then walk  $\frac{1}{12}$  mile more. What is the total number of miles the athlete will run and walk?
- B. A group of friends will share 4 whole pies. Each friend will receive  $\frac{1}{12}$  of a whole pie. What is the total number of friends that will receive a piece of pie?
- C. A person will work a total of 4 hours this weekend. The person will work  $\frac{1}{12}$  hour on Saturday. What is the total number of hours the person will work on Sunday?
- D. A cook will use eggs in 4 recipes this week. The cook will use  $\frac{1}{12}$  of a carton of eggs in each recipe. What is the total number of cartons of eggs the cook will use this week?
- 13 Write this number in standard form.

sixty-three and five hundred forty-six thousandths

Enter your answer in the answer boxes at the top of the answer grid **and** completely fill the matching circles.

**Esta pregunta tiene cuatro partes. Escribe tu respuesta en tu Documento de respuestas. Asegúrate de etiquetar cada parte de tu respuesta.**

- 14** Una empresa de juguetes produce bloques de madera. Cada bloque tiene forma de cubo con una longitud de arista de 2 pulgadas (pulg.), como se muestra en este diagrama.

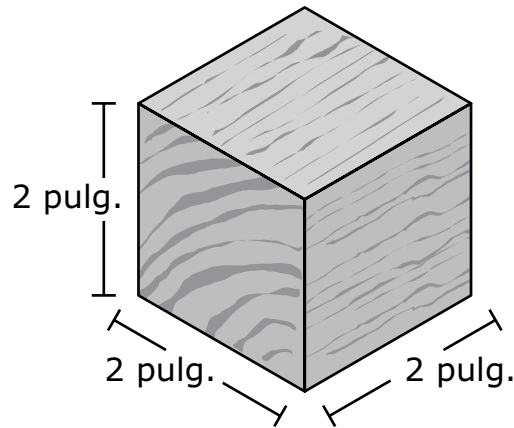

- a.** ¿Cuál es el volumen, en pulgadas cúbicas, de cada bloque? Muestra o explica cómo obtuviste tu respuesta.
- b.** La empresa de juguetes empaca los bloques en cajas de cartón. Cada caja de cartón tiene forma de prisma rectangular recto y está completamente llena, sin espacios ni superposiciones.
- El área de la base de la caja de cartón es de 240 pulgadas cuadradas.
  - La caja de cartón tiene una altura de 12 pulgadas.
- ¿Cuál es el volumen, en pulgadas cúbicas, de la caja de cartón? Muestra o explica cómo obtuviste tu respuesta.
- c.** ¿Cuál es la mayor cantidad de bloques que caben en una caja de cartón, sin espacios ni superposiciones? Muestra o explica cómo obtuviste tu respuesta.
- d.** La empresa de juguetes planea comenzar a fabricar una caja de cartón más grande en la que se puedan almacenar exactamente 1,000 bloques, sin espacios ni superposiciones.
- ¿Cuáles podrían ser las nuevas medidas, en pulgadas, de la longitud, el ancho y la altura de la caja de cartón más grande? Muestra o explica cómo obtuviste tu respuesta.

This question has four parts. Write your response in your Practice Test Answer Document. Be sure to label each part of your response.

- 14 A toy company produces wooden blocks. Each block is in the shape of a cube with an edge length of 2 inches (in.), as shown in this diagram.

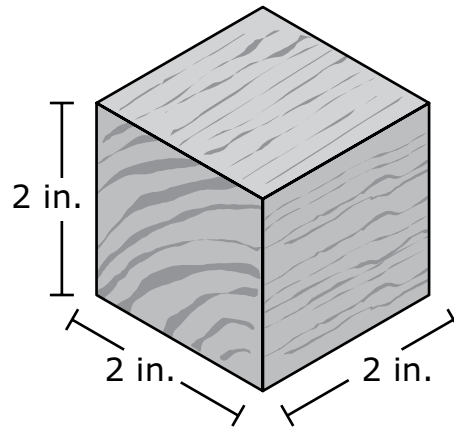

- a. What is the volume, in cubic inches, of each block? Show or explain how you got your answer.
- b. The toy company packs the blocks in cartons. Each carton is in the shape of a right rectangular prism and is completely filled, with no gaps or overlaps.
- The carton has a base area of 240 square inches.
  - The carton has a height of 12 inches.

What is the volume, in cubic inches, of the carton? Show or explain how you got your answer.

- c. What is the greatest number of blocks that can fit in one carton, with no gaps or overlaps? Show or explain how you got your answer.
- d. The toy company plans to start making a larger carton that holds exactly 1,000 blocks, with no gaps or overlaps.

What could be the measurements, in inches, of the larger carton's length, width, **and** height? Show or explain how you got your answers.

- 15** Los 7 hijos de una familia compartieron 4 pizzas en forma equitativa. Todas las pizzas tenían el mismo tamaño. ¿Qué fracción representa la cantidad de pizza que le tocó a cada niño?
- A.  $\frac{4}{7}$
- B.  $\frac{7}{4}$
- C.  $1\frac{3}{7}$
- D.  $1\frac{4}{7}$
- 16** Una empresa alimentaria envasa cubitos de saborizante que se utilizan para preparar sopas. Los cubitos de saborizante se empaquetan en una caja que tiene forma de prisma rectangular.
- Cada cubito de saborizante tiene una longitud de arista de 1 centímetro.
  - Cada caja contiene exactamente 2 capas de cubitos de saborizante sin espacios ni superposiciones.
  - Cada capa de la caja contiene 9 cubitos de saborizante.

¿Cuál es el volumen de una caja de cubitos de saborizante?

- A. 12 centímetros cúbicos
- B. 13 centímetros cúbicos
- C. 18 centímetros cúbicos
- D. 19 centímetros cúbicos

- 15 The 7 children in a family equally shared 4 pizzas. All the pizzas were the same size. Which fraction represents the amount of pizza in each child's share?
- A.  $\frac{4}{7}$
- B.  $\frac{7}{4}$
- C.  $1\frac{3}{7}$
- D.  $1\frac{4}{7}$
- 16 A food company packages flavor cubes used for making soup. The flavor cubes are packaged in a box that is in the shape of a rectangular prism.
- Each flavor cube has an edge length of 1 centimeter.
  - Each box holds exactly 2 layers of flavor cubes with no gaps or overlaps.
  - Each layer in the box holds 9 flavor cubes.

What is the volume of one box of flavor cubes?

- A. 12 cubic centimeters
- B. 13 cubic centimeters
- C. 18 cubic centimeters
- D. 19 cubic centimeters

Esta pregunta tiene dos partes.

**17** Parte A

¿Cuáles de estas expresiones tienen un producto mayor que  $\frac{2}{3}$ ?

Escoge las **tres** respuestas correctas.

A.  $\frac{2}{3} \times \frac{7}{8}$

B.  $\frac{2}{3} \times \frac{3}{2}$

C.  $\frac{2}{3} \times \frac{3}{5}$

D.  $\frac{2}{3} \times \frac{3}{3}$

E.  $\frac{2}{3} \times 3$

F.  $\frac{2}{3} \times 1\frac{1}{8}$

**Parte B**

¿Cuál de las siguientes fracciones puede multiplicarse por 5 para obtener un producto que sea **menor que** 5?

A.  $\frac{1}{3}$

B.  $\frac{3}{2}$

C.  $\frac{5}{1}$

D.  $\frac{1}{1}$

This question has two parts.

**17** Part A

Which of these expressions have a product greater than  $\frac{2}{3}$ ?

Select the **three** correct answers.

A.  $\frac{2}{3} \times \frac{7}{8}$

B.  $\frac{2}{3} \times \frac{3}{2}$

C.  $\frac{2}{3} \times \frac{3}{5}$

D.  $\frac{2}{3} \times \frac{3}{3}$

E.  $\frac{2}{3} \times 3$

F.  $\frac{2}{3} \times 1\frac{1}{8}$

**Part B**

Which of the following fractions can be multiplied by 5 to get a product that is **less than** 5?

A.  $\frac{1}{3}$

B.  $\frac{3}{2}$

C.  $\frac{5}{1}$

D.  $\frac{1}{1}$

- 18** Un panadero puede decorar un pastel en  $\frac{2}{3}$  horas.  
¿Cuál es el número total de horas que el panadero necesita para decorar  $4\frac{1}{2}$  pasteles?
- A. 3 horas
- B.  $4\frac{2}{6}$  horas
- C.  $5\frac{1}{6}$  horas
- D. 6 horas
- 19** Charlotte agregó 550 mililitros de jugo de naranja a 500 mililitros de jugo de ananá para hacer ponche de frutas.  
¿Cuál es la cantidad total de ponche de frutas en **litros** que hizo Charlotte?
- A. 1.0
- B. 1.5
- C. 1.05
- D. 1.005
- 20** Un trabajador de una fábrica empacó 1,576 latas de maíz en cajas. El trabajador puso 8 latas de maíz en cada caja.  
¿Cuál es la cantidad total de cajas que el trabajador empacó?
- A. 160
- B. 176
- C. 192
- D. 197

- 18 A baker can decorate one cake in  $\frac{2}{3}$  hour.  
What is the total number of hours the baker needs to decorate  $4\frac{1}{2}$  cakes?
- A. 3 hours
- B.  $4\frac{2}{6}$  hours
- C.  $5\frac{1}{6}$  hours
- D. 6 hours
- 19 Charlotte added 550 milliliters of orange juice to 500 milliliters of pineapple juice to make fruit punch.  
What is the total amount of fruit punch, in **liters**, that Charlotte made?
- A. 1.0
- B. 1.5
- C. 1.05
- D. 1.005
- 20 A factory worker packed 1,576 cans of corn into boxes. The worker put 8 cans of corn into each box.  
What is the total number of boxes the worker packed?
- A. 160
- B. 176
- C. 192
- D. 197

# Matemáticas para 5.º grado

## PRUEBA DE PRÁCTICA

### SESIÓN 2

Esta prueba contiene 20 preguntas.

*Puedes usar tu hoja de referencia durante esta sesión.*  
**No** puedes usar una calculadora durante esta sesión.



### Instrucciones

Lee cada pregunta detenidamente y luego respóndela lo mejor posible. Debes escribir todas las respuestas en tu Documento de respuestas de la Prueba de práctica.

Para algunas preguntas, marcarás tus respuestas rellenando los círculos en tu Documento de respuestas de la Prueba de práctica. Asegúrate de sombrear los círculos completamente. No hagas ninguna marca fuera de los círculos. Si necesitas cambiar una respuesta, asegúrate de borrar tu primera respuesta completamente.

Para otras preguntas, necesitarás completar una cuadrícula de respuestas. Las instrucciones para completar las preguntas con cuadrículas de respuestas están provistas en la próxima página.

Si en alguna pregunta se te pide que demuestres o expliques tu trabajo, debes hacerlo para recibir el crédito completo. Escribe tu respuesta en el espacio provisto. Solo las respuestas escritas dentro del espacio provisto serán calificadas.

# Grade 5 Mathematics

## PRACTICE TEST

### SESSION 2

This session contains 20 questions.

*You may use your reference sheet during this session.  
You may **not** use a calculator during this session.*



### Directions

Read each question carefully and then answer it as well as you can. You must record all answers in your Practice Test Answer Document.

For some questions, you will mark your answers by filling in the circles in your Practice Test Answer Document. Make sure you darken the circles completely. Do not make any marks outside of the circles. If you need to change an answer, be sure to erase your first answer completely.

For other questions, you will need to fill in an answer grid. Directions for completing questions with answer grids are provided on the next page.

If a question asks you to show or explain your work, you must do so to receive full credit. Write your response in the space provided. Only responses written within the provided space will be scored.



**Directions for Completing Questions with Answer Grids**

1. Work the question and find an answer.
2. Enter your answer in the answer boxes at the top of the answer grid.
3. Print only one number or symbol in each box. Do not leave a blank box in the middle of an answer.
4. Under each answer box, fill in the circle that matches the number or symbol you wrote above. Make a solid mark that completely fills the circle.
5. Do not fill in a circle under an unused answer box.
6. If you need to change an answer, be sure to erase your first answer completely.
7. See below for examples of how to correctly complete an answer grid.

**Examples**

|                                  |                                  |                                  |                                  |                                  |                       |
|----------------------------------|----------------------------------|----------------------------------|----------------------------------|----------------------------------|-----------------------|
| <b>0</b>                         | <b>.</b>                         | <b>4</b>                         | <b>3</b>                         | <b>2</b>                         |                       |
| <input type="radio"/>            | <input checked="" type="radio"/> | <input type="radio"/>            | <input type="radio"/>            | <input type="radio"/>            | <input type="radio"/> |
| <input checked="" type="radio"/> | 0                                | 0                                | 0                                | 0                                | 0                     |
| 1                                | 1                                | 1                                | 1                                | 1                                | 1                     |
| 2                                | 2                                | 2                                | 2                                | <input checked="" type="radio"/> | 2                     |
| 3                                | 3                                | 3                                | <input checked="" type="radio"/> | 3                                | 3                     |
| 4                                | 4                                | <input checked="" type="radio"/> | 4                                | 4                                | 4                     |
| 5                                | 5                                | 5                                | 5                                | 5                                | 5                     |
| 6                                | 6                                | 6                                | 6                                | 6                                | 6                     |
| 7                                | 7                                | 7                                | 7                                | 7                                | 7                     |
| 8                                | 8                                | 8                                | 8                                | 8                                | 8                     |
| 9                                | 9                                | 9                                | 9                                | 9                                | 9                     |

|                       |                       |                                  |                                  |                                  |                       |
|-----------------------|-----------------------|----------------------------------|----------------------------------|----------------------------------|-----------------------|
|                       |                       | <b>.</b>                         | <b>2</b>                         | <b>5</b>                         |                       |
| <input type="radio"/> | <input type="radio"/> | <input checked="" type="radio"/> | <input type="radio"/>            | <input type="radio"/>            | <input type="radio"/> |
| 0                     | 0                     | 0                                | 0                                | 0                                | 0                     |
| 1                     | 1                     | 1                                | 1                                | 1                                | 1                     |
| 2                     | 2                     | 2                                | <input checked="" type="radio"/> | 2                                | 2                     |
| 3                     | 3                     | 3                                | 3                                | 3                                | 3                     |
| 4                     | 4                     | 4                                | 4                                | 4                                | 4                     |
| 5                     | 5                     | 5                                | 5                                | <input checked="" type="radio"/> | 5                     |
| 6                     | 6                     | 6                                | 6                                | 6                                | 6                     |
| 7                     | 7                     | 7                                | 7                                | 7                                | 7                     |
| 8                     | 8                     | 8                                | 8                                | 8                                | 8                     |
| 9                     | 9                     | 9                                | 9                                | 9                                | 9                     |

|                       |                       |                       |                                  |                                  |                                  |
|-----------------------|-----------------------|-----------------------|----------------------------------|----------------------------------|----------------------------------|
|                       |                       |                       | <b>4</b>                         | <b>3</b>                         | <b>8</b>                         |
| <input type="radio"/> | <input type="radio"/> | <input type="radio"/> | <input type="radio"/>            | <input type="radio"/>            | <input type="radio"/>            |
| 0                     | 0                     | 0                     | 0                                | 0                                | 0                                |
| 1                     | 1                     | 1                     | 1                                | 1                                | 1                                |
| 2                     | 2                     | 2                     | 2                                | 2                                | 2                                |
| 3                     | 3                     | 3                     | 3                                | <input checked="" type="radio"/> | 3                                |
| 4                     | 4                     | 4                     | <input checked="" type="radio"/> | 4                                | 4                                |
| 5                     | 5                     | 5                     | 5                                | 5                                | 5                                |
| 6                     | 6                     | 6                     | 6                                | 6                                | 6                                |
| 7                     | 7                     | 7                     | 7                                | 7                                | 7                                |
| 8                     | 8                     | 8                     | 8                                | 8                                | <input checked="" type="radio"/> |
| 9                     | 9                     | 9                     | 9                                | 9                                | 9                                |

|                                  |                                  |                                  |                                  |                       |                       |
|----------------------------------|----------------------------------|----------------------------------|----------------------------------|-----------------------|-----------------------|
| <b>6</b>                         | <b>8</b>                         | <b>1</b>                         | <b>9</b>                         |                       |                       |
| <input type="radio"/>            | <input type="radio"/>            | <input type="radio"/>            | <input type="radio"/>            | <input type="radio"/> | <input type="radio"/> |
| 0                                | 0                                | 0                                | 0                                | 0                     | 0                     |
| 1                                | 1                                | <input checked="" type="radio"/> | 1                                | 1                     | 1                     |
| 2                                | 2                                | 2                                | 2                                | 2                     | 2                     |
| 3                                | 3                                | 3                                | 3                                | 3                     | 3                     |
| 4                                | 4                                | 4                                | 4                                | 4                     | 4                     |
| 5                                | 5                                | 5                                | 5                                | 5                     | 5                     |
| <input checked="" type="radio"/> | 6                                | 6                                | 6                                | 6                     | 6                     |
| 7                                | 7                                | 7                                | 7                                | 7                     | 7                     |
| 8                                | <input checked="" type="radio"/> | 8                                | 8                                | 8                     | 8                     |
| 9                                | 9                                | 9                                | <input checked="" type="radio"/> | 9                     | 9                     |

- 21 Matthew compró  $\frac{1}{3}$  de libra de queso. Puso todo el queso en 2 sándwiches. Puso la misma cantidad de queso en cada sándwich.

¿Cuál de las siguientes ecuaciones muestra la cantidad de queso, en libras, en cada sándwich?

A.  $\frac{1}{3} \times 6 = 2$

B.  $\frac{1}{3} \div 2 = \frac{1}{6}$

C.  $2 \times \frac{1}{3} = \frac{2}{3}$

D.  $2 \div \frac{1}{3} = 6$

- 21 Matthew bought  $\frac{1}{3}$  pound of cheese. He put all the cheese on 2 sandwiches. Matthew put the same amount of cheese on each sandwich.

Which of the following equations shows the amount of cheese, in pounds, on each sandwich?

A.  $\frac{1}{3} \times 6 = 2$

B.  $\frac{1}{3} \div 2 = \frac{1}{6}$

C.  $2 \times \frac{1}{3} = \frac{2}{3}$

D.  $2 \div \frac{1}{3} = 6$

22 ¿Cuál de las siguientes muestra tres comparaciones que sean, **todas** ellas, verdaderas?

A. 
$$\begin{array}{l} 2.150 = 2.15 \\ 1.071 < 1.09 \\ 5.714 < 5.8 \end{array}$$

B. 
$$\begin{array}{l} 2.150 = 2.15 \\ 1.071 > 1.09 \\ 5.714 < 5.8 \end{array}$$

C. 
$$\begin{array}{l} 2.150 > 2.15 \\ 1.071 > 1.09 \\ 5.714 > 5.8 \end{array}$$

D. 
$$\begin{array}{l} 2.150 < 2.15 \\ 1.071 < 1.09 \\ 5.714 > 5.8 \end{array}$$

22 Which of the following shows three comparison statements that are **all** true?

A. 
$$\begin{array}{l} 2.150 = 2.15 \\ 1.071 < 1.09 \\ 5.714 < 5.8 \end{array}$$

B. 
$$\begin{array}{l} 2.150 = 2.15 \\ 1.071 > 1.09 \\ 5.714 < 5.8 \end{array}$$

C. 
$$\begin{array}{l} 2.150 > 2.15 \\ 1.071 > 1.09 \\ 5.714 > 5.8 \end{array}$$

D. 
$$\begin{array}{l} 2.150 < 2.15 \\ 1.071 < 1.09 \\ 5.714 > 5.8 \end{array}$$

23 Un panadero pesó cuatro tandas de masa de galletas. Se muestran los pesos de las tandas.

- 2 libras
- 46 onzas
- 3 libras
- 26 onzas

¿Cuál de las siguientes listas muestra los pesos en orden de **menor** a **mayor** respecto de su valor?

- A. 26 onzas, 2 libras, 46 onzas, 3 libras
- B. 26 onzas, 46 onzas, 2 libras, 3 libras
- C. 2 libras, 3 libras, 26 onzas, 46 onzas
- D. 2 libras, 26 onzas, 3 libras, 46 onzas

24 Un profesor escribió esta expresión en la pizarra.

$$64 \div 2 \times 4 - 3$$

El profesor pidió a los estudiantes que añadieran un conjunto de paréntesis en la expresión para que el valor de la expresión nueva sea 5.

¿Cuál de las siguientes expresiones tiene un valor de 5?

- A.  $64 \div (2 \times 4 - 3)$
- B.  $(64 \div 2) \times 4 - 3$
- C.  $64 \div (2 \times 4) - 3$
- D.  $64 \div 2 \times (4 - 3)$

- 23 A baker weighed four batches of cookie dough. The weights of the batches are shown.

- 2 pounds
- 46 ounces
- 3 pounds
- 26 ounces

Which of these lists shows the weights in order from **least** to **greatest** value?

- A. 26 ounces, 2 pounds, 46 ounces, 3 pounds  
B. 26 ounces, 46 ounces, 2 pounds, 3 pounds  
C. 2 pounds, 3 pounds, 26 ounces, 46 ounces  
D. 2 pounds, 26 ounces, 3 pounds, 46 ounces

- 24 A teacher wrote this expression on a board.

$$64 \div 2 \times 4 - 3$$

The teacher asked the students to add one set of parentheses to the expression so that the value of the new expression is 5.

Which of the following expressions has a value of 5?

- A.  $64 \div (2 \times 4 - 3)$   
B.  $(64 \div 2) \times 4 - 3$   
C.  $64 \div (2 \times 4) - 3$   
D.  $64 \div 2 \times (4 - 3)$

25 ¿Cuánto es 18.495 redondeado al **número entero** más cercano?

Escribe tu respuesta en los recuadros para respuestas de la parte superior de la cuadrícula de respuestas **y** rellena completamente los círculos que correspondan.

26 ¿Cuál de las siguientes afirmaciones sobre cuadriláteros es verdadera?

- A. Todo rombo también es un cuadrado.
- B. Todo trapecio también es un cuadrado.
- C. Todo rombo también es un paralelogramo.
- D. Todo trapecio también es un paralelogramo.

- 25 What is 18.495 rounded to the nearest **whole number**?

Enter your answer in the answer boxes at the top of the answer grid **and** completely fill the matching circles.

- 26 Which of the following statements about quadrilaterals is true?

- A. Every rhombus is also a square.
- B. Every trapezoid is also a square.
- C. Every rhombus is also a parallelogram.
- D. Every trapezoid is also a parallelogram.

**Esta pregunta tiene cuatro partes. Escribe tu respuesta en tu Documento de respuestas. Asegúrate de etiquetar cada parte de tu respuesta.**

**27** Los estudiantes de una clase están vendiendo brazaletes y lápices para recaudar dinero para una excursión.

- Recaudarán \$1.50 por cada brazaletes que vendan.
- Recaudarán \$0.75 por cada lápiz que vendan.

**a.** Nyla vendió 13 brazaletes.

¿Cuál es la cantidad total de dinero, en dólares, que Nyla recaudó vendiendo brazaletes? Muestra o explica cómo obtuviste tu respuesta.

**b.** Nyla también vendió 11 lápices.

¿Cuál es la cantidad total de dinero, en dólares, que Nyla recaudó vendiendo brazaletes **y** lápices? Muestra o explica cómo obtuviste tu respuesta.

**c.** El objetivo de la clase es recaudar un total de \$900.

- La clase tiene 25 estudiantes.
- Cada estudiante recaudará la misma cantidad de dinero.

¿Cuál es la cantidad total de dinero, en dólares, que Nyla aún tiene que recaudar para cumplir con su parte del objetivo de la clase? Muestra o explica cómo obtuviste tu respuesta.

**d.** Mañana Nyla venderá más brazaletes y lápices para recaudar dinero suficiente para cumplir con su parte del objetivo de la clase de la parte C.

¿Cuántos brazaletes **y** cuántos lápices podría vender mañana Nyla para recaudar la cantidad **exacta** de dinero que aún necesita? Brinda una respuesta posible. Muestra o explica cómo obtuviste tu respuesta.

**This question has four parts. Write your response in your Practice Test Answer Document. Be sure to label each part of your response.**

**27** The students in a class are selling bracelets and pencils to raise money for a field trip.

- They will raise \$1.50 for each bracelet they sell.
- They will raise \$0.75 for each pencil they sell.

**a.** Nyla sold 13 bracelets.

What is the total amount of money, in dollars, Nyla raised selling bracelets? Show or explain how you got your answer.

**b.** Nyla also sold 11 pencils.

What is the total amount of money, in dollars, Nyla raised selling bracelets **and** pencils? Show or explain how you got your answer.

**c.** The class goal is to raise a total of \$900.

- The class has 25 students.
- Each student will raise the same amount of money.

What is the total amount of money, in dollars, Nyla still needs to raise to meet her part of the class goal? Show or explain how you got your answer.

**d.** Tomorrow, Nyla will sell more bracelets and pencils to raise enough money to meet her part of the class goal from Part C.

How many bracelets **and** how many pencils could Nyla sell tomorrow to raise the **exact** amount of money she still needs? Give one possible answer. Show or explain how you got your answer.

28 Calcula:

$$8\frac{4}{5} - 3\frac{3}{4}$$

A.  $5\frac{1}{1}$

B.  $5\frac{1}{5}$

C.  $5\frac{1}{9}$

D.  $5\frac{1}{20}$

29 ¿El valor de 4 en 62.43 es cuántas veces el valor de 4 en 75.34?

A.  $\frac{1}{10}$

B.  $\frac{1}{100}$

C. 10

D. 100

28 Compute:

$$8\frac{4}{5} - 3\frac{3}{4}$$

A.  $5\frac{1}{1}$

B.  $5\frac{1}{5}$

C.  $5\frac{1}{9}$

D.  $5\frac{1}{20}$

29 The value of the 4 in 62.43 is how many times the value of the 4 in 75.34?

A.  $\frac{1}{10}$

B.  $\frac{1}{100}$

C. 10

D. 100

- 30 Una figura está hecha de terrones de azúcar, sin espacios ni superposiciones, como se muestra.

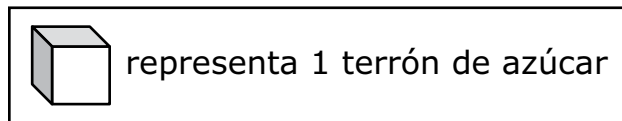
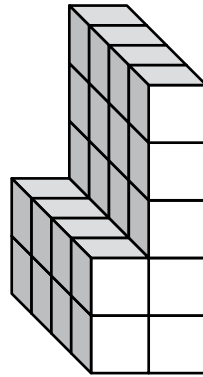

¿Cuál es el volumen total, en terrones de azúcar, de la figura?

- A. 22 terrones de azúcar
  - B. 28 terrones de azúcar
  - C. 35 terrones de azúcar
  - D. 40 terrones de azúcar
- 31 ¿Qué expresión es equivalente a  $\frac{7}{8}$ ?
- A.  $7 \times 8$
  - B.  $7 \div 8$
  - C.  $8 + 7$
  - D.  $8 - 7$

- 30 A figure is made out of sugar cubes, with no gaps or overlaps, as shown.

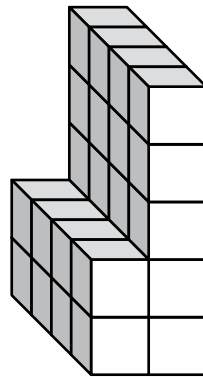

What is the total volume, in sugar cubes, of the figure?

- A. 22 sugar cubes  
B. 28 sugar cubes  
C. 35 sugar cubes  
D. 40 sugar cubes
- 31 Which expression is equivalent to  $\frac{7}{8}$ ?
- A.  $7 \times 8$   
B.  $7 \div 8$   
C.  $8 + 7$   
D.  $8 - 7$

**32** ¿Cuál de las siguientes expresiones es equivalente a 1,000,000,000?

- A.  $10^{11}$
- B.  $10^{10}$
- C.  $10^9$
- D.  $10^8$

**33** Beatriz fue de excursión el sábado y el domingo.

- Caminó una distancia de  $3\frac{3}{5}$  millas el sábado.
- Caminó una distancia de  $2\frac{2}{3}$  millas el domingo.

¿Cuál es la distancia total que caminó Beatriz en ambos días?

- A.  $5\frac{1}{5}$  millas
- B.  $5\frac{5}{8}$  millas
- C.  $6\frac{2}{3}$  millas
- D.  $6\frac{4}{15}$  millas

32 Which of the following expressions is equivalent to 1,000,000,000?

A.  $10^{11}$

B.  $10^{10}$

C.  $10^9$

D.  $10^8$

33 Beatriz hiked on Saturday and Sunday.

- She hiked a distance of  $3\frac{3}{5}$  miles on Saturday.
- She hiked a distance of  $2\frac{2}{3}$  miles on Sunday.

What is the total distance Beatriz hiked on both days?

A.  $5\frac{1}{5}$  miles

B.  $5\frac{5}{8}$  miles

C.  $6\frac{2}{3}$  miles

D.  $6\frac{4}{15}$  miles

- 34 Eberto escribió esta expresión en su cuaderno.

$$10 \times 10 \times 10 \times 10$$

¿Cuál de las siguientes es equivalente a la expresión de Eberto?

A.  $3^{10}$

B.  $4^{10}$

C.  $10^3$

D.  $10^4$

- 34 Eberto wrote this expression in his notebook.

$$10 \times 10 \times 10 \times 10$$

Which of the following is equivalent to Eberto's expression?

- A.  $3^{10}$
- B.  $4^{10}$
- C.  $10^3$
- D.  $10^4$

**Esta pregunta tiene cuatro partes. Escribe tu respuesta en tu Documento de respuestas. Asegúrate de etiquetar cada parte de tu respuesta.**

**35** Tanto Star Ticket Company como Best Ticket Company están vendiendo boletos para un partido.

- a.** Star Ticket Company cobra \$8 por boleto más una tarifa por gastos administrativos de \$20 por pedido.

Completa la tabla provista en tu Documento de respuestas para indicar los costos totales, en dólares, de comprar diferentes cantidades de boletos en Star Ticket Company.

- b.** Best Ticket Company cobra \$10 por boleto más una tarifa por gastos administrativos de \$7 por pedido.

Completa la tabla provista en tu Documento de respuestas para indicar los costos totales, en dólares, de comprar diferentes cantidades de boletos en Best Ticket Company.

- c.** ¿Cuál es la diferencia de los costos totales, en dólares, de comprar 5 boletos con una tarifa por gastos administrativos en Star Ticket Company y comprar 5 boletos con una tarifa por gastos administrativos en Best Ticket Company? Muestra o explica cómo obtuviste tu respuesta.
- d.** ¿Cuál de las dos empresas será **siempre** la que tenga el menor costo total, en dólares, para **cualquier** cantidad de boletos? Explica cómo sabes que tu respuesta es correcta.

**This question has four parts. Write your response in your Practice Test Answer Document. Be sure to label each part of your response.**

**35** The Star Ticket Company and the Best Ticket Company are both selling tickets to a game.

- a.** The Star Ticket Company charges \$8 per ticket plus one \$20 handling fee per order.

Complete the table provided in your Practice Test Answer Document to show the total costs, in dollars, of purchasing different numbers of tickets from the Star Ticket Company.

- b.** The Best Ticket Company charges \$10 per ticket plus one \$7 handling fee per order.

Complete the table provided in your Practice Test Answer Document to show the total costs, in dollars, of purchasing different numbers of tickets from the Best Ticket Company.

- c.** What is the difference between the total costs, in dollars, of purchasing 5 tickets with a handling fee from the Star Ticket Company and purchasing 5 tickets with a handling fee from the Best Ticket Company? Show or explain how you got your answer.
- d.** Will either the Star Ticket Company or the Best Ticket Company **always** have the least total cost, in dollars, for **any** number of tickets? Explain how you know your answer is correct.

- 36 ¿Cuáles de los siguientes atributos tienen **siempre** en común un rectángulo y un paralelogramo?

Escoge las **tres** respuestas correctas.

- A. cuatro lados
  - B. cuatro ángulos rectos
  - C. cuatro lados congruentes
  - D. dos pares de lados paralelos
  - E. lados opuestos que son congruentes
- 37 Un prisma rectangular recto se construye a partir de cubos, sin brechas ni superposiciones. Cada cubo tiene una longitud de arista de 1 pulgada, como se muestra a continuación.

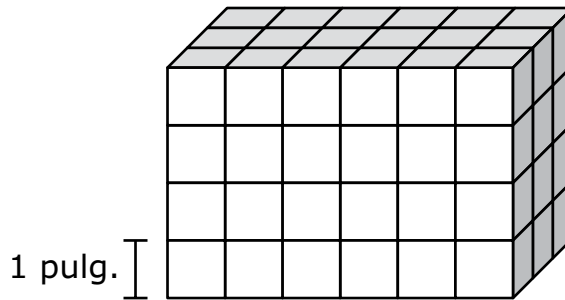

¿Cuál de las siguientes expresiones se puede usar para hallar el volumen, en pulgadas cúbicas, del prisma?

- A.  $6 + 4 + 3$
- B.  $6 \times 4 \times 3$
- C.  $(6 \times 4) + 3$
- D.  $6 \times (4 + 3)$

- 36 Which of the following attributes are **always** shared by both a rectangle and a parallelogram?

Select the **three** correct answers.

- A. four sides
  - B. four right angles
  - C. four congruent sides
  - D. two pairs of parallel sides
  - E. opposite sides that are congruent
- 37 A right rectangular prism is made of cubes, with no gaps or overlaps. Each cube has an edge length of 1 inch, as shown.

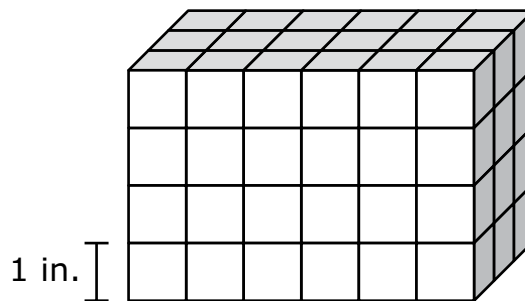

Which of the following expressions can be used to find the volume, in cubic inches, of the prism?

- A.  $6 + 4 + 3$
- B.  $6 \times 4 \times 3$
- C.  $(6 \times 4) + 3$
- D.  $6 \times (4 + 3)$

**Esta pregunta tiene dos partes.**

- 38** Un estudiante escribió algunas expresiones usando los números 3, 7 y 12.

**Parte A**

El estudiante escribió la expresión que se muestra en este recuadro.

7 veces la diferencia de 12 y 3

¿Cuál de las siguientes expresiones numéricas es equivalente a la expresión escrita del estudiante?

- A.  $7 \times 12 - 3$
- B.  $12 - 3 \times 7$
- C.  $(7 \times 12) - 3$
- D.  $(12 - 3) \times 7$

**Parte B**

El estudiante escribió esta expresión numérica

$$(12 + 7) \div 3$$

¿Cuál de las siguientes expresiones escritas es equivalente a la expresión numérica del estudiante?

- A.  $\frac{1}{3}$  la suma de 12 y 7
- B. 3 dividido por la suma de 12 y 7
- C.  $\frac{1}{3}$  dividido por la suma de 12 y 7
- D. 12 sumado al cociente de 7 y 3

This question has two parts.

- 38 A student wrote some expressions using the numbers 3, 7, and 12.

**Part A**

The student wrote the word expression shown in this box.

7 times the difference of 12 and 3

Which of the following numerical expressions is equivalent to the student's word expression?

- A.  $7 \times 12 - 3$
- B.  $12 - 3 \times 7$
- C.  $(7 \times 12) - 3$
- D.  $(12 - 3) \times 7$

**Part B**

The student wrote this numerical expression.

$$(12 + 7) \div 3$$

Which of the following word expressions is equivalent to the student's numerical expression?

- A.  $\frac{1}{3}$  the sum of 12 and 7
- B. 3 divided by the sum of 12 and 7
- C.  $\frac{1}{3}$  divided by the sum of 12 and 7
- D. 12 added to the quotient of 7 and 3

- 39 Hay 144 páginas en un libro. Conner leerá 16 páginas del libro cada noche. ¿Cuál ecuación se puede usar para encontrar  $t$ , el número total de noches que le tomará a Conner leer el libro entero?

- A.  $144 \div 16 = t$
- B.  $144 \times t = 16$
- C.  $16 \times 144 = t$
- D.  $t \div 16 = 144$

- 40 Un rectángulo tiene una longitud de  $\frac{3}{5}$  de pulgada (pulg.) y un ancho de  $\frac{3}{8}$  de pulgada, como se muestra en este diagrama.

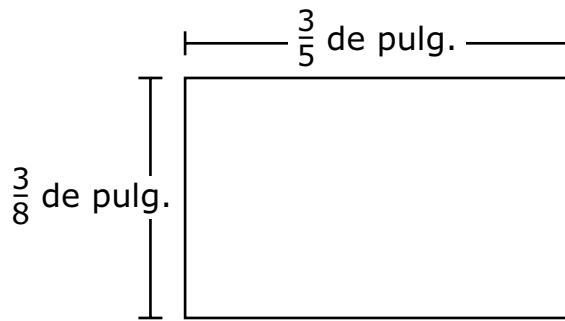

¿Cuál es el área, en pulgadas cuadradas, del rectángulo?

- A.  $\frac{3}{40}$  de pulgada cuadrada
- B.  $\frac{6}{40}$  de pulgada cuadrada
- C.  $\frac{9}{40}$  de pulgada cuadrada
- D.  $\frac{39}{40}$  de pulgada cuadrada

- 39 There are 144 pages in a book. Conner will read 16 pages of the book each night. Which equation can be used to find  $t$ , the total number of nights it will take Conner to read the entire book?
- A.  $144 \div 16 = t$
- B.  $144 \times t = 16$
- C.  $16 \times 144 = t$
- D.  $t \div 16 = 144$
- 40 A rectangle has a length of  $\frac{3}{5}$  inch (in.) and a width of  $\frac{3}{8}$  inch, as shown in this diagram.

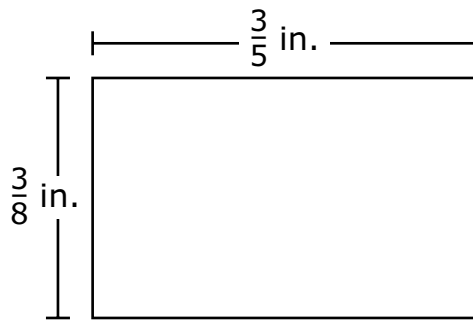

What is the area, in square inches, of the rectangle?

- A.  $\frac{3}{40}$  square inch
- B.  $\frac{6}{40}$  square inch
- C.  $\frac{9}{40}$  square inch
- D.  $\frac{39}{40}$  square inch

# SISTEMA DE EVALUACIÓN GLOBAL DE RHODE ISLAND

## Matemáticas para 5.º grado Documento de respuestas de la Prueba de práctica

|  |   |
|--|---|
| <p>Nombre de la escuela: _____</p> <p>Nombre del distrito escolar: _____</p> <p>Apellido del estudiante: _____</p> <p>Nombre del estudiante: _____</p> | <p><b>INSTRUCCIONES PARA MARCAR</b></p> <ul style="list-style-type: none"><li>• Usa solamente un lápiz número 2.</li><li>• No uses pluma fuente, bolígrafo ni marcador.</li><li>• Marca claramente, llenando el círculo completamente.</li><li>• Borra completamente las marcas que quieras cambiar.</li><li>• No marques fuera de los lugares indicados.</li><li>• No dobles, rompas ni mutilés este formulario.</li></ul> |
|--|---|

1. (A) (B) (C) (D)
2. (A) (B) (C) (D)
3. (A) (B) (C) (D)
4. (A) (B) (C) (D)
5. (A) (B) (C) (D) (E) (F)



7. (A) (B) (C) (D) (E) (F)

8. (A) (B) (C) (D)

9. (A) (B) (C) (D)

10. (A) (B) (C) (D)

11. (A) (B) (C) (D) (E) (F)

12. (A) (B) (C) (D)

13.

|   |   |   |   |   |   |
|---|---|---|---|---|---|
|   |   |   |   |   |   |
| • | • | • | • | • | • |
| 0 | 0 | 0 | 0 | 0 | 0 |
| 1 | 1 | 1 | 1 | 1 | 1 |
| 2 | 2 | 2 | 2 | 2 | 2 |
| 3 | 3 | 3 | 3 | 3 | 3 |
| 4 | 4 | 4 | 4 | 4 | 4 |
| 5 | 5 | 5 | 5 | 5 | 5 |
| 6 | 6 | 6 | 6 | 6 | 6 |
| 7 | 7 | 7 | 7 | 7 | 7 |
| 8 | 8 | 8 | 8 | 8 | 8 |
| 9 | 9 | 9 | 9 | 9 | 9 |



15. (A) (B) (C) (D)

16. (A) (B) (C) (D)

17. **Parte A** (A) (B) (C) (D) (E) (F) **Parte B** (A) (B) (C) (D)

18. (A) (B) (C) (D)

19. (A) (B) (C) (D)

20. (A) (B) (C) (D)

21. (A) (B) (C) (D)

22. (A) (B) (C) (D)

23. (A) (B) (C) (D)

24. (A) (B) (C) (D)

25.

|   |   |   |   |   |   |
|---|---|---|---|---|---|
|   |   |   |   |   |   |
| • | • | • | • | • | • |
| 0 | 0 | 0 | 0 | 0 | 0 |
| 1 | 1 | 1 | 1 | 1 | 1 |
| 2 | 2 | 2 | 2 | 2 | 2 |
| 3 | 3 | 3 | 3 | 3 | 3 |
| 4 | 4 | 4 | 4 | 4 | 4 |
| 5 | 5 | 5 | 5 | 5 | 5 |
| 6 | 6 | 6 | 6 | 6 | 6 |
| 7 | 7 | 7 | 7 | 7 | 7 |
| 8 | 8 | 8 | 8 | 8 | 8 |
| 9 | 9 | 9 | 9 | 9 | 9 |

26. (A) (B) (C) (D)



28. (A) (B) (C) (D)

29. (A) (B) (C) (D)

30. (A) (B) (C) (D)

31. (A) (B) (C) (D)

32. (A) (B) (C) (D)

33. (A) (B) (C) (D)

34. (A) (B) (C) (D)

35. a.

**Star Ticket Company**

| Cantidad de boletos | Costo total por pedido (\$) |
|---------------------|-----------------------------|
| 1                   | 28                          |
| 2                   | 36                          |
| 3                   |                             |
| 4                   |                             |

b.

**Best Ticket Company**

| Cantidad de boletos | Costo total por pedido (\$) |
|---------------------|-----------------------------|
| 1                   | 17                          |
| 2                   | 27                          |
| 3                   |                             |
| 4                   |                             |

---

---

---

---

---

---

---

---

---

---

---

---

---

---

---

---

---

---

---

---

---

---

---

---

36. (A) (B) (C) (D) (E)

37. (A) (B) (C) (D)

38. **Parte A** (A) (B) (C) (D)

**Parte B** (A) (B) (C) (D)

39. (A) (B) (C) (D)

40. (A) (B) (C) (D)